



日比谷公園
ガーデニングショー

第24回

日比谷公園ガーデニングショー 2026

出展のご案内

日比谷公園ガーデニングショー実行委員会

第24回 日比谷公園ガーデニングショー2026 開催概要



1 開催期間・ 会場等

- テーマ：つなげよう! 花と緑とやすらぎと - from HIBIYA -
- 会 期：2026年10月17日（土）～10月25日（日）9日間 ※雨天決行
10：00～16：30 （最終日15：30）
- 会 場：都立日比谷公園
- 入 場 料：無料

2 開催趣旨

首都東京の中心に位置する日比谷公園を会場に、広く市民、企業、団体等の参加を得てガーデニングショーを開催し、「花とみどり・環境」のメッセージを世界に発信します。また、これからの持続可能で平和な社会の実現に向け「花とみどりの力」がもつ可能性を示すとともに、都市における「花とみどりのライフスタイル」を提案します。そして来年横浜で開催されるGREEN×EXPO 2027を見据えて、花とみどりの都市づくりを次世代へとつなぐ契機とします。

3 主催・後援等

- 主 催：日比谷公園ガーデニングショー実行委員会
- 後 援（予定）：東京都、国土交通省、農林水産省、環境省、経済産業省、千代田区、中央区、公益財団法人都市緑化機構、一般社団法人日本公園緑地協会、公益社団法人日本造園学会、都市緑化推進運動協力会、一般財団法人東京マラソン財団
- 事務局：公益財団法人東京都公園協会

4 開催内容 （予定）

- ガーデンコンテスト作品展示（4部門）・審査・表彰
「ガーデン部門」15点、「ライフスタイルガーデン部門」15点、
「コンテナガーデン部門」50点、「ハンギングバスケット部門」100点
- 企業・団体等によるテント出展（事業紹介、資材展示・販売等）
- 企業・団体等によるオリジナルイベント、コンサート、講演会・講習会等、キッチンカー出店

2025年（昨年度）の日比谷公園ガーデニングショーの様子



日比谷公園ガーデニングショーの来場者

- **来場者数**
 - 2019年：196,000人
 - 2022年：177,000人
 - 2023年：180,000人
 - 2024年：148,000人
 - 2025年：134,000人
- ※2020, 2021年はコロナ禍によりオンラインで開催

● **来場者の属性**

- ・ 花と緑に興味を持っている。
- ・ 自然環境、エコに興味を持っている。
- ・ ガーデニングを楽しんでいる・興味がある。
- ・ イベントや食を楽しみたい。

● **主な客層**

- ・ 平日：近隣オフィスの会社員、小グループ、ご夫婦
- ・ 週末：小グループ、ファミリー、カップル、学生

2026年 会場レイアウト

※日比谷公園再生整備計画の関係によりレイアウトが変更する可能性があります。

◀◀緑と水の市民カレッジ▶▶
● 関連講座、講演会等

◀◀芝庭広場園路・にれのき広場▶▶
● ガーデンコンテスト作品展示
・ ガーデン部門
・ ライフスタイルガーデン部門
・ コンテナガーデン部門
・ ハンギングバスケット部門

◀◀芝庭広場・にれのき広場▶▶
● テント出展、キッチンカー出店

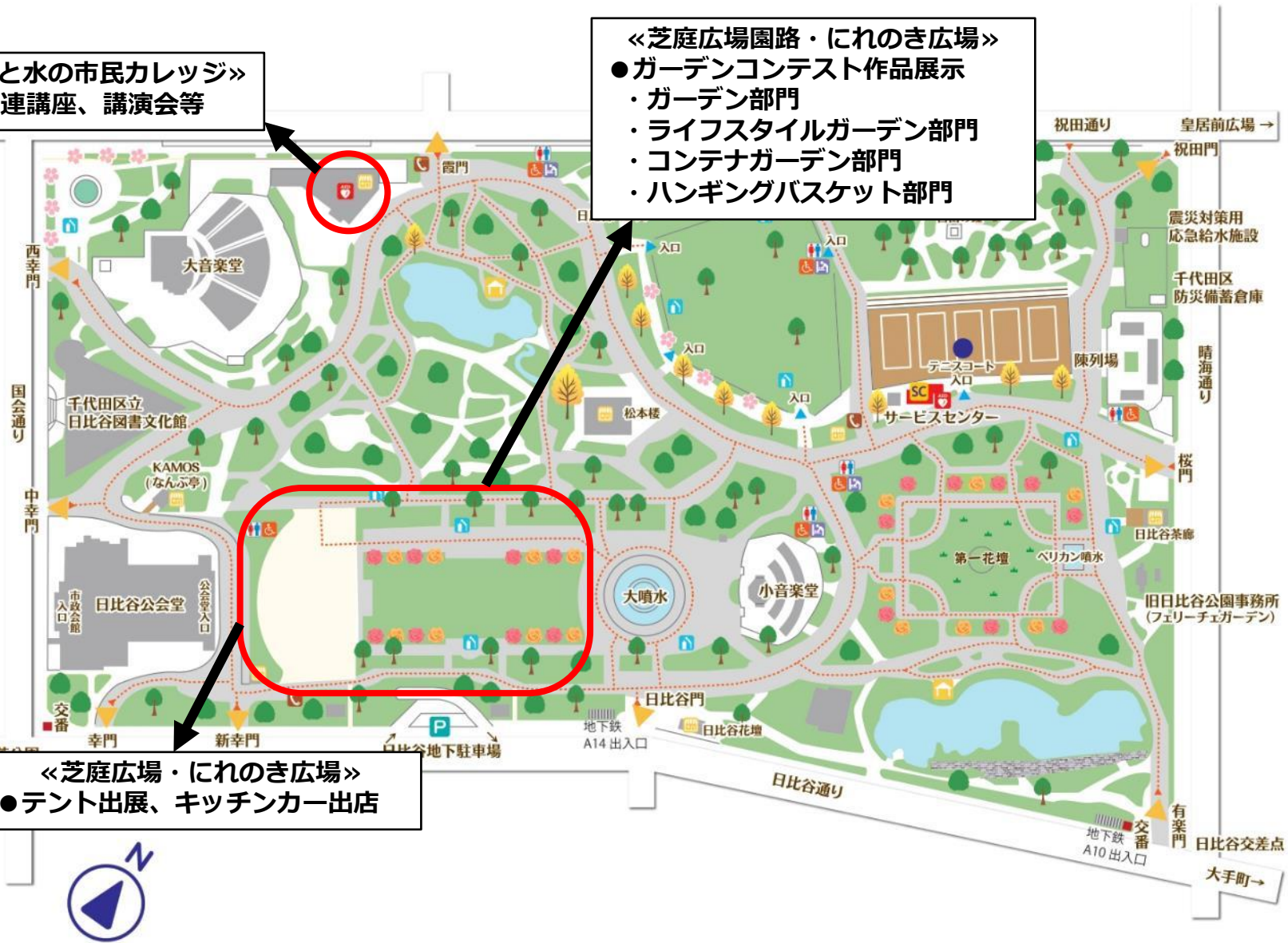

出展テントの内容

花や緑、環境に関連する事業の紹介や、資材・植物等の展示および販売

1. 花や緑、ガーデン関連資材の展示、販売
2. 花や緑のライフスタイルに関する物産市、名店出店
3. 地方自治体・公的団体等による地域緑化に関する展示・PR
4. 環境と調和したライフスタイルを発信する展示・PR
5. 都市開発・建設プロジェクトに関する環境・緑化事業などの紹介等

※上記内容やガーデニングショーの趣旨に沿わない出展内容の場合は、出展をご遠慮いただく場合があります。
※暴力団等の反社会的勢力との関わりのある企業・団体及びスタッフの出展はお断りしています。



出展のご案内

期 間	出展料金等 (消費税込)
通 期：9日間……10/17(土)～10/25(日)	¥260,000-
前 期：5日間……10/17(土)～10/21(水)	¥140,000-
後 期：4日間……10/22(木)～10/25(日)	¥130,000-

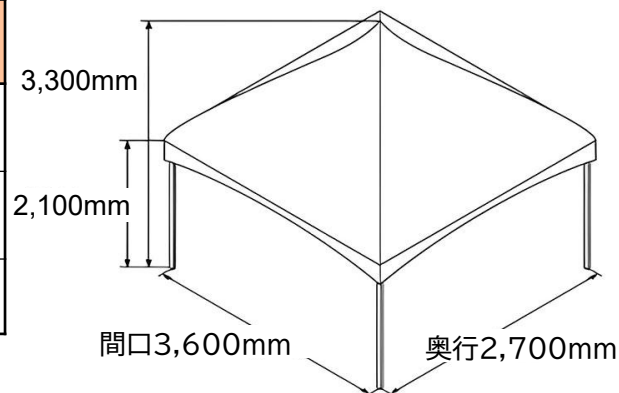

テントの規格 間口3.6m×奥行2.7m、面積：9.72㎡ (2.95坪)

標準設備 長机1台、パイプ椅子2脚、コンセント1基、蛍光灯(光熱費込)

媒体等への掲出
①会場配布ガイドブックへ 社名・団体名等の掲出
②出展テントへの社名・団体名等の掲出
③実施報告書への掲載

【テント出展における飲食物の提供について】

保健所の指導に基づき、飲食物の提供(販売)を予定している場合は、以下の内容をご確認のうえお申込みください。

- 試飲・試食がなく、個包装管理された食品または野菜・果物類の提供(販売)の場合 → **通期/前期/後期 選択可能**
- 試食・試飲を行う場合は → **前期/後期 どちらかのみ選択**
※飲食が主目的のイベントではないため「通期」でのご出展はできません
以下①～④の設備をご用意ください。※事務局からの貸出予定はありません
①蛇口のついた給水タンク(18ℓ以上)
②消毒用薬品を入れた容器
③排水容器
④ふたつき廃棄物容器

《参考》

千代田区ホームページ内「行事・催事で食品を提供される方へ」

→→→ <https://www.city.chiyoda.lg.jp/documents/32300/tebiki.pdf>

申込手続き

【申込手続き】

- ・ [公式ホームページ](#)をご確認の上、出展申込書に必要事項をご記入のうえ、
日比谷公園ガーデニングショー実行委員会 事務局 までメールにてお申込みください。

申込締切：6月30日（火）必着

- ※募集期間終了前に予定枠を超えた場合、募集を早期に終了する場合があります。
- ※申込キャンセル等が発生した場合、6月30日（火）以降も受付ける場合があります。
- ※出展申込書は「[日比谷公園ガーデニングショー2026](#)」[公式ホームページ](#)からもダウンロードできます。



【出展者の決定 ・ 請求書の送付】

- ・ 出展内容・期間をもとに事務局が出展者を決定します。
- ・ 出展決定通知書・請求書は7月17日（金）を目安に送付します。



【出展者説明会】

- ・ 出展者は、8月6日（木）に開催予定の出展者説明会に必ずご出席ください。
※午後を予定しています。



【出展料の支払い】

- ・ 出展者に対しては、決定通知と同時に請求書を送付します。
- ・ 出展料の振込期限：8月31日（月）

振込先 みずほ銀行 新宿支店（普通） 2 1 1 5 6 5 6
口座名 日比谷公園ガーデニングショー事務局
※振込手数料は出展者のご負担でお願いします

【申込先】

日比谷公園ガーデニングショー
実行委員会 事務局

アドレス：hibiya-gs@tokyo-park.or.jp

〒100-0012 東京都千代田区日比谷公園1-5
緑と水の市民カレッジ2階

TEL：03-5510-7185 / FAX：03-3504-5300
平日9:00～17:00 ※土日祝は除く

テント出展における注意事項

【取り消しについて】

- ①出展申込者は、原則として申込の取り消しはできません。ただしやむを得ない事由により申込を取り消す場合には、文書にて代表者が記名捺印して事務局に提出してください。
- ②出展取り消しと解約金
 - ・有料出展において入金締切期日（8/31）までにご入金を確認できない場合には、出展受付を取り消す場合があります。その場合も下記の所定の申込解約金を請求します。
 - ・出展申込者が、出展者の都合で申込を取り消した場合、あるいはテント数・期間を削減した場合は、次の金額を申込解約金として申し受けます。

取消(削減)文書の到着日	申込解約金の額
8月17日～9月15日	出展料の50%
9月16日以降	出展料の100%

- ・出展申込者が、9月16日以降に申込取消あるいはテント数・期間を削減した場合は、解約金に加え、当該テントの変更に伴う造作や印刷物等の変更費用を申し受けます。

【主催者側による出展テントの管理】

- ①夜間警備は主催者が行います。
- ②主催者は各団体の出展内容等についての責を負いません。
- ③地震・台風・火災等の天災、官公署の命令あるいは不可抗力によりガーデニングショーの開催が不可能となった場合、主催者は出展者及び関係者の被る損害に対しての補償は行いません。また出展料の払い戻しはできません。

テント出展における注意事項

ガーデニングショーの円滑な運営のために、以下の事項について遵守するようお願いいたします。

①出展テントの位置等について

- ・テントは、主催者が設置いたします。
- ・主催者が設置するテントを使用せずに出展者がテントを持ち込む場合においても、出展料（P7参照）が発生します。詳細については事務局までご相談ください。
- ・出展申込が多数の場合は、通期出展の方を優先させていただく場合があります。
- ・出展者については、出展内容・期間等を考慮し主催者が決定します。
- ・出展場所及びテント配置は、出展希望数、展示内容、会場レイアウト・動線、会場内設備などを考慮し、**主催者が決定**します。テント配置は出展者説明会（8月6日午後を予定）で発表します。
- ・配置希望をいただいても、会場レイアウト等によりご希望に沿えない場合がありますので予めご了承ください。
- ・テントの形状は変更となる場合があります。

②出展者によるテント内の管理

- ・搬入出時及び開催時間中、出展者はテント内に人員を常駐させ、搬入出と来場者への対応、その他必要な業務を行うとともに、出展物・造作物等の管理の徹底をお願いいたします。
- ・設営期間を含めテント内で発生したゴミ・廃棄物は出展者の責任においてお持ち帰りいただきます。会場内での処分はできません。

テント出展における注意事項

③ 飲食物の提供について（P7参照）

- ・ **飲食物の提供（販売）を予定している場合は、P7を記載内容をご確認のうえお申込みください。**
- ・ 当イベントは、飲食を目的としたイベントではありません。そのため試食・試飲を行う場合、出展期間は「前期」または「後期」のいずれかのみでの申込となります。通期での出展はできませんのでご了承ください。
- ・ 給水タンク等の必要な備品は各出展者にてご用意ください。

④ テント管理・警備

- ・ 出展物、出展内容により監督機関からの指示・指導があった場合には、配置、テント数を変更することがあります。その際は主催者の指示に従ってください。
- ・ 搬入出時及び開催期間を通じ、警備上あるいは安全対策上、主催者側スタッフおよび警備員による注意、指導に対しては出展者はこれに従ってください。
- ・ 各テント内の**通電時間は9：00～17：00**です。

⑤ 準備・片付け

- ・ 「通期」「前期」の準備は開催日前日10月16日（金）、「後期」の準備期間は10月22日（木）です。
- ・ 「前期」の片付けは10月21日（水）終了後、「通期」「後期」の片付け期間は10月25日（日）終了後です。

⑥ テント出展に係る賠償・テントの出展権

- ・ 主催者は紛失、火災、損傷などの出展物の損害、出展等に関して生ずる来場者への損害等に対しては、賠償の責を負いません。出展者は必要に応じ出展物、造作物、担当係員等に保険を掛ける等措置を講じてください。
- ・ 出展は応募者に対してのみ承認されるものであり、その権利の全部または一部を第三者に譲渡、もしくは貸与、交換¹¹することはできません。

お申込み・お問合せ

日比谷公園ガーデニングショー実行委員会 事務局

(公益財団法人東京都公園協会 公益事業推進課内)

〒100-0012 東京都千代田区日比谷公園1-5
緑と水の市民カレッジ 2階

メールアドレス : hibiya-gs@tokyo-park.or.jp

TEL : 03-5510-7185 / FAX : 03-3504-5300

時間 : 9 : 00 ~ 17 : 00 ※土日祝は除く